

VITROCALEFACTOR CON PANEL DIGITAL

CARACTERÍSTICAS: Tensión: 220 V 50 Hz 2000 W – POT. FORZADOR 15 W
FABRICADO BAJO NORMA DE SEGURIDAD ELÉCTRICA IEC 60335

LEA ATENTAMENTE LAS INSTRUCCIONES ANTES DE UTILIZAR EL APARATO



ENSAMBLAJE E INSTALACIÓN DEL VITROCALEFACTOR:

Antes de usar el vitrocalefactor, los pies/ménsulas provistos separadamente **deben fijarse** a la unidad, tal como se indica en las figuras según vaya a utilizarse sobre la pared o el piso.

Para colocar la unidad sobre la pared, realice 3 agujeros a las distancias indicadas en la figura. Es recomendable realizar perforaciones con mecha de 5mm, y luego agrandar con mecha 8mm. Inserte tarugos plásticos (no provistos) y coloque firmemente los tornillos correspondientes, procurando dejar una separación de 5mm desde la cabeza del tornillo a la pared.

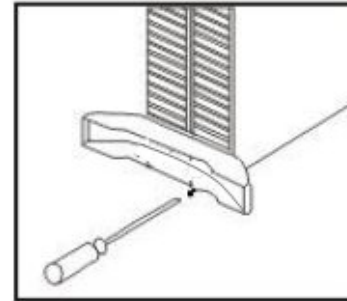

Ensamblaje de los pies

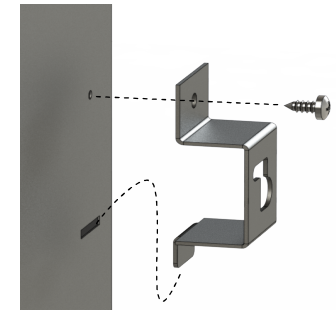

Ensamblaje de las ménsulas

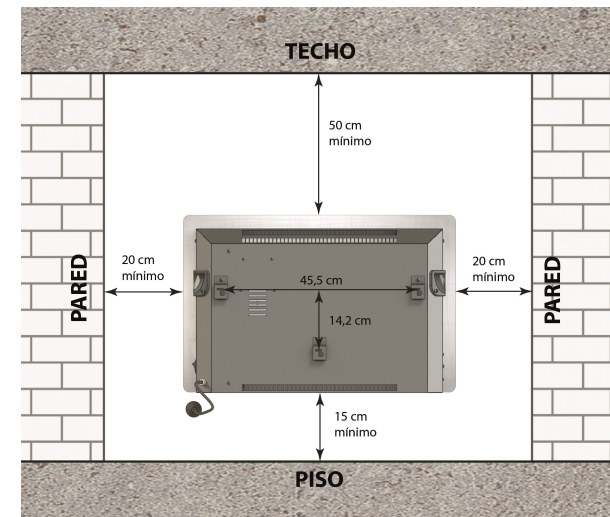

Distancias de instalación

ADVERTENCIAS DE SEGURIDAD:

1. Estudie este manual de instrucciones detenidamente antes de usar el producto.
2. Este aparato está diseñado para uso particular y no para uso comercial.
3. No permita que los niños jueguen con el aparato ni con los elementos de su embalaje.
4. Asegúrese de que el voltaje de su hogar es compatible con el especificado para el aparato.
5. Antes de usarlo asegúrese de que el cable de potencia y el enchufe estén en buenas condiciones.
6. Antes de desenchufar el cable de potencia, apague el aparato. Asegúrese de tener las manos secas antes de tocar la unidad para evitar riesgos de descargas eléctricas.
7. No use ni apunte el vitrocalefactor cerca de los muebles, las cortinas, u otros objetos inflamables.
8. No bloquee ni la toma ni la salida de aire de ninguna forma para evitar riesgos de incendio.
9. No deje el vitrocalefactor sin vigilancia en presencia de los niños, personas mayores o incapacitadas.
10. Siempre desenchufe el equipo cuando no esté en uso.

11. Evite que el agua entre en el bastidor del aparato mientras esté funcionando o almacenado para evitar el riesgo de descargas eléctricas. Almacene la unidad siempre en lugares sin humedad.
12. No use el vitrocalefactor en lugares que contengan pintura, gas, gasolina o cualquier otro objeto o material inflamable.
13. Este vitrocalefactor no debe usarse en cuartos de baño, zonas de lavado de ropa o áreas interiores similares. Nunca sitúe el aparato donde pueda caer a la bañera o cualquier otro contenedor de agua.
14. No pase el cable de conexión por debajo de una moqueta. No cubra el cable con una alfombra, alfombrillas u objetos similares. Sitúe el cable lejos de las zonas de tránsito para evitar tropezar con él.
15. Este equipo está diseñado para funcionar exclusivamente en forma vertical. Asegúrese que la superficie donde descansa el aparato sea plana y resistente al calor.
16. Use esta unidad únicamente como se detalla en este manual. Cualquier otro uso puede originar incendios, descargas eléctricas o daños a las personas e invalidarán la garantía.
17. Evite usar extensiones eléctricas debido a que podrían sobrecalentarse y provocar un incendio.
18. No usar al aire libre.
19. Se prohíbe poner el equipo debajo de la toma de corriente.
20. No utilice esta unidad en lugares donde pueda recibir algún tipo de impacto.
21. Las reparaciones de cualquier tipo deben realizarse únicamente por el servicio técnico autorizado.
22. Cada vez que se requiera cambiar el cordón de alimentación, tal tarea deberá ser efectuada por un técnico especializado y utilizando repuestos originales.
23. Su instalación deberá contar con un medio de desconexión automática tipo termo-magnética bipolar de no menos de 15 A.
24. Su instalación deberá poseer descarga a tierra, de no ser así consulte a un técnico especializado.
25. Evite tocar la superficie del aparato mientras el mismo esté en funcionamiento. Las superficies calientes podrían causar quemaduras.
26. No utilice el vitrocalefactor para secar prendas. No obstruya la salida superior de aire.

INTRODUCCION:

Cuando el vitrocalefactor se opera por primera vez o cuando es utilizado tras un largo tiempo sin uso, es normal que desprenda olor o produzca humo. Este fenómeno desaparecerá en unos instantes

Seleccione un sitio adecuado para el vitrocalefactor, teniendo en cuenta las instrucciones de seguridad detalladas precedentemente. Inserte el conector del vitrocalefactor en un enchufe apropiado.

Energice el Vitrocalefactor por medio del interruptor del panel lateral, el cual prenderá una luz indicatoria. Para comenzar a utilizar el equipo, seleccione el comando de "Encendido", ubicado en el panel digital. Luego, seleccione el comando "Temperatura", la pantalla superior del panel comenzará a titilar. Ahora, usted puede variar la temperatura con los comandos "Aumentar" o "Disminuir". Pasado 5 segundos, luego de setear la temperatura de funcionamiento, la pantalla dejará de titilar confirmando su selección.

El equipo cuenta con dos niveles de potencia, los cuales pueden ser seleccionados a través del comando "Max-Min". Una luz en el panel, indicará que salida de calefacción se ha seleccionado. Al terminar este proceso de selección, el calefactor mantendrá la temperatura en el cuarto, mediante un intercambio automático entre el encendido y apagado.

Con el mismo procedimiento utilizado para la selección de temperatura, usted puede utilizar el comando "Temporizador" para indicar las horas de funcionamiento. Luego de completar las horas indicadas, el equipo se apagará automáticamente.

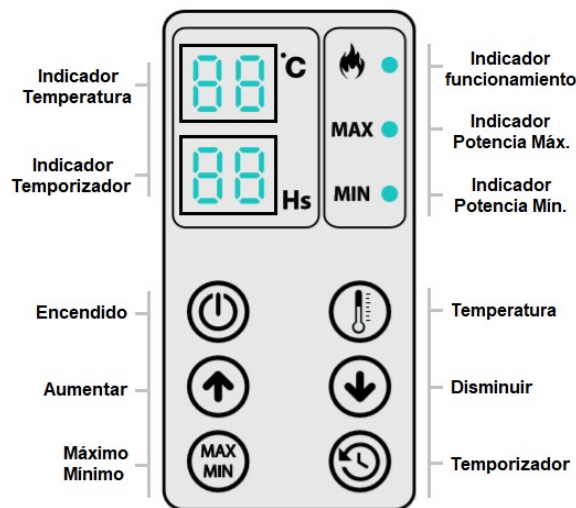

CONTROL REMOTO:

El control remoto posee las mismas funciones que el panel frontal.

Presione el botón rojo "Encendido – Apagado" para comenzar a utilizar el equipo o cuando quiera apagarlo.

Presione "Select. Temp." para elegir la temperatura. Ajuste la misma mediante los botones "+" y "-".

Para elegir el nivel de potencia deseada, presione el botón "Potencia" y alterne entre los dos niveles disponibles.

Si desea usar la función de temporización, presione el botón "Tiempo" y luego utilice "+" y "-" para elegir las horas deseadas para el apagado automático del equipo.

Las funciones seleccionadas y los valores ajustados, se visualizan en el panel frontal.

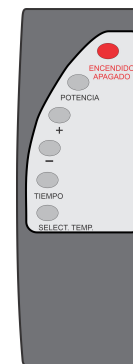

SISTEMA DE SEGURIDAD:

Este vitrocalefactor se encuentra equipado con un dispositivo de seguridad que apaga el equipo en los siguientes casos:

1. Corte térmico en la eventualidad de sobrecalentamiento o falla de funcionamiento. Este se restaura al desconectar el equipo y dejar que el mismo se enfríe.
2. Apaga el equipo por medio de un fusible térmico en la eventualidad de sobrecalentamiento o falla de funcionamiento causado por alguna otra razón accidental.

Las causas más comunes de sobrecalentamiento se deben al depósito de polvo o pelusas que entran en el vitrocalefactor. Asegúrese de limpiar con una aspiradora las ranuras de ventilación.

Nota: si el sobrecalentamiento o el problema de funcionamiento continúa, recurra al servicio técnico oficial.

LIMPIEZA Y ALMACENAMIENTO DE LA UNIDAD:

Antes de limpiar el equipo, siempre desenchúfelo y déjelo enfriar.

Limpie el exterior del vitrocalefactor en la siguiente forma: fríéguelo con una tela húmeda y séquelo con un trapo seco. No use detergente o abrasivo alguno y no permita que el agua entre en el interior del equipo.

Si no usa el equipo por un largo periodo, protéjalo del polvo y almacénelo en un sitio limpio y seco.

CERTIFICADO DE GARANTIA

VITROCALEFACTOR

AXEL S.A. fabricante, garantiza este producto por el término de 1 año, a partir de la fecha de compra, por el buen funcionamiento del mismo. Esta garantía no cubre los desperfectos ocasionados por el mal uso, golpes, roturas de piezas plásticas y/o intervención de personas ajenas al servicio técnico autorizado.

AXEL S.A. no está obligado en ningún caso al cambio de la unidad completa y en caso de que la unidad deba ser reparada durante la vigencia de la garantía, la misma se regirá según Ley 24.240 y 24.999. En todos los casos la solicitud de garantía se efectivizará con la presencia de la boleta de compra correspondiente y el presente certificado completo.

CENTRO DE ASISTENCIA TECNICA

AXEL S.A. Límite del Municipio Sur A 4515 Parque Industrial Rosario Oeste – Rosario - Santa Fe

341 614-0941 (Atención telefónica Lun a Vie de 8 a 16 hs.)
+54 9 341 614-0941 (Whatsapp. No audios ni llamadas)

Tel.: +54 (0341) 5263873 / 5263850 / 51 / 52 / 53 (Líneas Rotativas)
 callcenter@axelsa.com.ar / service_ing@axelsa.com.ar / www.axelsa.com.ar

MODELO:

Fecha de Compra:

Día	Mes	Año

Sello del comercio:

SERIE: